

# Instruktion

## Testverktyg för väggfäste

1. Ställ in momentnyckeln för önskad dragkraft enligt tabell.

Tabell Dragkraft - Moment	
Dragkraft	Moment
8,4 kN	420 Nm
8 kN	400 Nm
7 kN	350 Nm
6 kN	300 Nm
5 kN	250 Nm
4 kN	200 Nm
3 kN	150 Nm
2 kN	100 Nm

Mätnoggrannhet +25, -50 N



2. Kontrollera att väggfästet inte avviker för mycket från rät vinkel mot väggen. Säkerställ också att väggen klarar trycket från väggplattan. Vid tveksamheter kan en bit av en tjock plywoodskiva under väggplattan fördela trycket över en större yta.

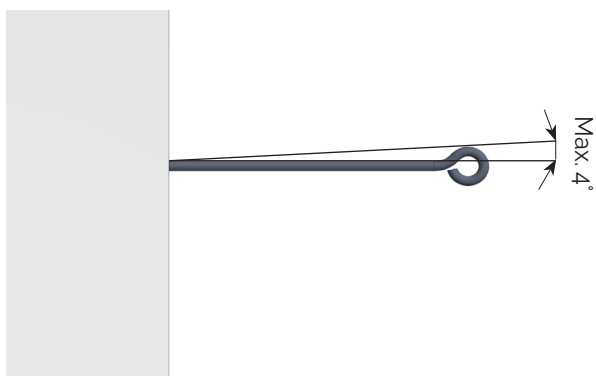

3. Placera draganordningen ovanpå väggfästet och haka i kroken i öglan. Spänn låsskruven med ett åtdragningsmoment av 50 Nm när draganordningen är cirka 10 mm från väggen.

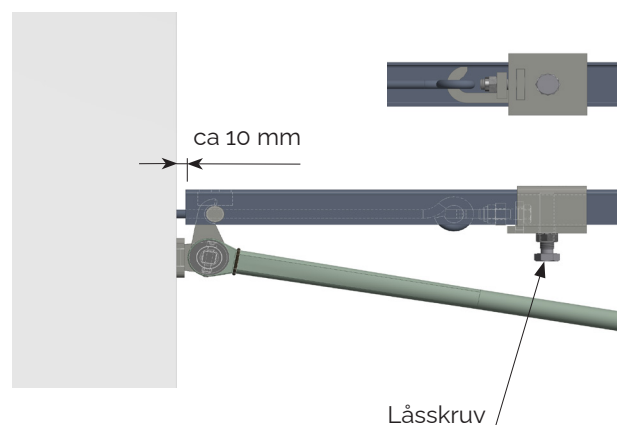

4. Placera verktyget med momentnyckel under draganordningen så att krokarna också hakar i fästet. Notera att verktygets väggplatta är förskjuten så långt det går mot momentnyckeln. Rekommendationen är att rörliga delar är smorda med fett för att minska friktionen.

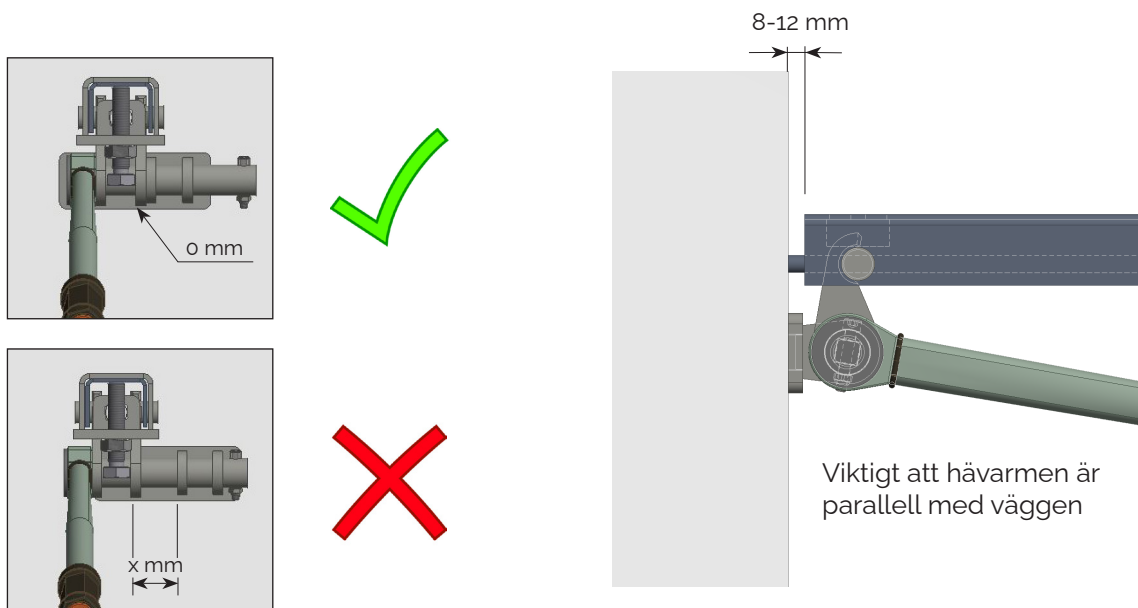

5. Ändra läget på momentnyckeln tills läget känns bekvämt för att dra.



**OBS! Notera att om väggfästet eller draganordningen av någon anledning släpper hastigt kan den innebära en fara.**

Se röd pil nedan!

Dra minst tre gånger per väggfäste.

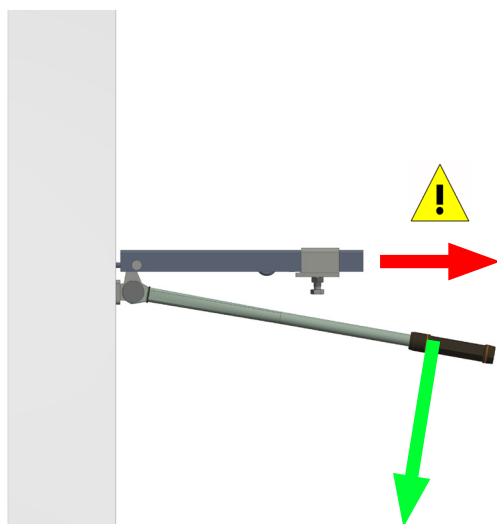

Är öglan på väggfästet väldigt nära väggen behövs inte draganordningen.

**HAKI**